



PENGENALAN & OBJEKTIF



1. Kerajaan Malaysia telah bersedia untuk membuka semua ekonomi negara dengan membenarkan industri dan aktiviti perniagaan untuk beroperasi mulai 4 Mei 2020.
2. Sebagai langkah persediaan dan juga demi melindungi rakyat Sarawak, Kerajaan Negeri telah menyediakan Garis Panduan (SOP) yang disesuaikan untuk keadaan di Sarawak. Penerimapkai SOP ini juga bersempena dengan pengumuman bahawa sebahagian industri dan aktiviti perniagaan di Sarawak dibenarkan beroperasi mulai **12 Mei 2020**.
3. Kebenaran beroperasi ini tertakluk kepada persediaan dan langkah-langkah yang diambil oleh perniagaan untuk memastikan pematuhan kepada Garis Panduan (SOP) yang telah ditetapkan di dalam dokumen ini.
4. SOP yang disediakan adalah untuk memastikan aspek kesihatan diutamakan dan terjamin dalam persekitaran di mana penularan wabak Covid-19 masih merupakan ancaman yang benar. SOP ini berhasrat untuk mengurangkan risiko kesihatan kepada orang awam dan di premis perniagaan, sekaligus mengelakkan perkhidmatan kesihatan di Negeri Sarawak dibebani sehingga tahap yang luar kawalan.
5. Melainkan sektor-sektor yang dinyatakan dalam **Senarai Aktiviti Yang Dilarang, kesemua sektor perniagaan yang lain dibenarkan untuk dibuka semula dan beroperasi berdasarkan SOP** yang diluluskan oleh pihak **Jawatankuasa Pengurusan Bencana Negeri (SDMC) Sarawak** untuk digunakan.
6. Kewajipan dan syarat sektor-sektor untuk mematuhi SOP terkandung di dalam **“Protection Of Public Health (Measures on the Carrying Out of Activities In Infected Local Areas) Order 2020”** di bawah **PROTECTION OF PUBLIC HEALTH ORDINANCE 1999** yang berkuatkuasa pada **4 Mei 2020 sehingga 12 Mei 2020**. Arahan ini hendaklah dibaca bersama **Peraturan-Peraturan Pencegahan Dan Pengawalan Penyakit Berjangkit (Langkah-Langkah Di Dalam Kawasan Tempatan Jangkitan) (No.5) 2020 [P.U(A) 136/2020]**. Mana-mana orang perseorangan yang berhasrat untuk menjalankan aktiviti atau perniagaan yang tidak dilarang di bawah peraturan-peraturan ini perlu mengemukakan **notifikasi** kepada **SDMC untuk perhatian Pengerusi Jawatankuasa Pengurusan Bencana Bahagian (JPBB)** di Bahagian (Division) mana sektor perniagaan atau industri merancang untuk beroperasi dengan maklumat yang diperlukan seperti di **SCHEDULE (Paragraph 3)**.
7. Kegagalan untuk mematuhi SOP boleh membawa kepada tindakan undang-undang, penarikan balik kebenaran beroperasi atau apa-apa tindakan yang berkaitan. Pihak **JPBB** dengan kerjasama antara PDRM dan lain-lain badan penguatkuasa akan membuat pemantauan dan penguatkuasaan dalam usaha memastikan SOP dipatuhi. Perniagaan diingatkan untuk sentiasa berhubung dengan badan Kerajaan seliaan yang bertanggungjawab untuk sebarang perkembangan terkini.



THE
SARAWAK GOVERNMENT GAZETTE
PART II

Published by Authority

Vol. LXXV 4th May, 2020 No. 25

Swk. L. N. 152

PROTECTION OF PUBLIC HEALTH ORDINANCE, 1999

PROTECTION OF PUBLIC HEALTH (MEASURES ON THE CARRYING OUT OF
ACTIVITIES IN INFECTED LOCAL AREAS) ORDER, 2020

(Made under section 15)

In exercise of the powers conferred by section 15 of the Protection of Public Health Ordinance, 1999 [Cap. 30], the Minister has made the following Order:

Citation and Commencement

1.—(1) This Order may be cited as the Protection of Public Health (Measures On The Carrying Out Of Activities In Infected Local Areas) Order, 2020.

(2) This Order shall come into force from 4th day of May, 2020 until 12th day of May, 2020, and shall be read together with the Prevention and Control of Infectious Diseases (Measures within Infected Local Areas) (No. 5) Regulations 2020 [P.U. (A) 136].

206

Interpretation

2. In this Order—

“Director” means “Director” as defined under the Protection of Public Health Ordinance, 1999 [Cap. 30];

“infected local area” means any area declared to be an infected local area under the Prevention and Control of Infectious Diseases (Declaration of Infected Local Areas) Order 2020; and

“Regulations” means the Prevention and Control of Infectious Diseases (Measures within Infected Local Areas) (No. 5) Regulations 2020 [P.U. (A) 136].

Measures for carrying out of activities

3. Any person carrying out or intending to carry out any activity not prohibited under the Regulations shall comply with the measures listed under the Schedule.

Director may issue directions, etc.

4. The Director may from time to time, with the approval of the Minister issue any direction in any manner, whether generally or specifically to any person or group of persons, necessary for carrying out the provisions of this Order.

Offence

5. Any person who contravenes any provision of this Order or any direction made hereunder commits an offence.

SCHEDULE

(Paragraph 3)

Measures to be complied with

1. Any person carrying out or intending to carry out any activity not prohibited under the Regulations shall:

(a) notify the State Disaster Management Committee in writing of their intention to do so. The notice shall contain the following particulars:

- (i) the name of the person or firm or company;
- (ii) address at which the activity is to be carried out;
- (iii) the general nature of the activity; and
- (iv) plan of action taken to protect public health and to prevent spread of the disease.

207

The notice shall be addressed to:

Chairman,
State Disaster Management Committee,
1st Floor, Wisma Bapa Malaysia,
93502 Petra Jaya,
Kuching, Sarawak
Email : ipbn@sarawak.gov.my
Fax No: 082-442730

(b) comply with all applicable state laws; and

(c) comply with any guidelines or standard operating procedures issued from time to time by the State Disaster Management Committees with the approval of the Minister.

Made this 4th day of May, 2020.

DATO SRI DR. SIM KUI HIAN
Minister For Local Government And Housing Sarawak

MLGH/L/181(50)



NORMA BARU DALAM PERNIAGAAN & KEHIDUPAN



1. SOP ini mengambil kira norma baharu dalam pengendalian perniagaan dan kehidupan harian. Pendekatan yang diambil kerajaan adalah pendekatan seluruh lapisan masyarakat, atau whole of society approach. Kaedah pendekatan ini adalah penting dalam memastikan pembukaan semula ekonomi Sarawak ini dapat dilakukan dengan lancar, selamat dan berkesan.
2. Individu berperanan untuk menjaga diri dan keluarga; Komuniti setempat bertanggungjawab memastikan kesejahteraan dan keselamatan di kalangan jiran-jiran; dan majikan bertanggungjawab memastikan pekerja dan operasi perniagaan mengamalkan tabiat kebersihan yang tinggi di samping mematuhi SOP.

Norma baru merangkumi perkara-perkara berikut, iaitu:

Mengamalkan langkah-langkah kesihatan:

- Penjarakan sosial (social distancing) sekurang-kurangnya 1 meter, sebaik-baiknya 2 meter dalam semua keadaan
- Memakai face-mask; digalakkan setiap masa, diwajibkan dalam keadaan tertentu

Menggalakkan amalan kebersihan yang tinggi

- Kerap mencuci tangan dengan sabun atau hand-sanitizer
- Menyediakan kemudahan ini untuk pekerja dan pelanggan
- Memastikan pembersihan (sanitizing) premis dibuat pada kadar yang kerap dan konsisten, sekurang-kurangnya 2 kali sehari

Mengamalkan amalan-amalan pencegahan jangkitan:

- Memastikan terdapat protokol pemantauan penyakit dan pencegahan penularan jangkitan
- Kesemua pekerja diperiksa setiap hari untuk mengenalpasti symptom Covid-19 termasuk pemeriksaan suhu badan
- Di mana penjarakan sosial tidak boleh diamalkan, pekerja mesti menggunakan peralatan perlindungan diri (PPE) yang sesuai
- Melaporkan kepada Jabatan Kesihatan sekiranya terdapat maklumat mengenai jangkitan Covid-19
- Melatih pekerja untuk memantau dan bertindak sekiranya terdapat kes yang disyaki timbul



NORMA BARU DALAM PERNIAGAAN & KEHIDUPAN



Menggunakan Sistem Digital Di Dalam Perniagaan

- Pengenalan pembayaran secara e-tunai melalui SarawakPay, Boost , Fave, Grabpay atau e-dompet lain yang ada
- Menggunakan pertemuan secara temujanji
- Penempahan secara online

Amalan Merekod Pekerja/Pelanggan (Contact Tracing):

- Menyediakan daftar rekod pekerja, penghantar bahan, pelawat dan pelanggan di dalam premis
- Merekodkan tempat kedudukan pelanggan
- Tapak niaga sistematik bagi peniaga atau penjaja harian
- CCTV bagi mengenalpasti kedudukan pelanggan

Mengelakkan sebarang bentuk perhimpunan:

- Aktiviti sosial melibatkan perhimpunan ramai seperti panggung wayang, stadium bola sepak, dan kelab malam tidak dibenarkan
- Aktiviti sukan berpasukan atau melibatkan sentuhan (contact) tidak dibenarkan
- Majlis kenduri-kendara/ rumah terbuka/ aktiviti perayaan atau keagamaan tidak dibenarkan atau dihadkan dengan ketat
- Semua bentuk aktiviti keramaian di dalam Senarai Aktiviti Dilarang

Merancang Rekabentuk Premis

- Merancang premis perniagaan agar mematuhi kapasiti operasi dipatuhi
- Mengurangkan struktur pintu, lif, struktur di premis yang memerlukan operasi secara sentuhan
- Penandaan di Premis Pasar/Tamu
- Pemasangan tempat menunggu yang kondusif di luar premis untuk pelanggan

Pendidikan dan Kesedaran:

- Memasang poster peringatan dan kesedaran
- Menggunakan sistem siaraya
- Menyediakan pegawai/pekerja khidmat pelanggan bagi mengurus orang ramai di premis
- Mempromosikan pembelian secara talian dan penghantaran

Applikasi Teknologi Maklumat:

- COVIDTrace Sarawak
- Mysejahtera
- MyTrace
- MyGerak



SENARAI AKTIVITI YANG TIDAK DIBENARKAN



SENARAI AKTIVITI INI TIDAK DIBENARKAN BERDASARKAN JUSTIFIKASI YANG DIKELUARKAN OLEH KKM SEPERTI BERIKUT

1. SUKAR UNTUK MENGAWAL KEADAAN DI MANA TERDAPAT RAMAI ORANG PADA SATU-SATU MASA
2. KEMUNGKINAN PENDEDAHAN KEPADA DROPLETS
3. SUKAR UNTUK MENGAWAL KEPERILAKUAN
4. KEMUNGKINAN MENJADI KONTAK RAPAT KERANA BERADA DALAM KAWASAN YANG SAMA UNTUK MASA YANG PANJANG (CLOSE CONTINUOUS CONTACT)
5. KEBERADAAN DALAM RUANG RAPAT (CONFINE SPACE) DAN TERTUTUP DALAM TEMPOH YANG LAMA.

1. Hiburan dan Riadah

- Panggung Wayang
- Pusat Karaoke
- Taman Tema
- Muzium
- Busking
- Pusat Refleksologi
- Pusat Hiburan
- Kelab Malam

2. Perayaan, Perarakan dan Perhimpunan

- Perarakan Keagamaan
- Aktiviti agama berjemaah di Masjid / Rumah Ibadat
- Sambutan Hari Ulang Tahun Pasukan Pasukan Keselamatan (Perarakan)
- Sambutan Hari Raya kecuali dengan ahli keluarga terdekat
- Sambutan Gawai Dayak kecuali dengan ahli keluarga terdekat
- Perhimpunan bulanan Jabatan Kerajaan dan Swasta
- Majlis Perasmian

3. Persidangan dan Pameran

- Pameran Kerjaya
- Pameran Perkahwinan
- Promosi dan Pakej Pelancongan
- Karnival Jualan
- Semua jenis Persidangan yang melibatkan kumpulan yang ramai



SENARAI AKTIVITI YANG TIDAK DIBENARKAN



4. Pendidikan

- Semua sekolah (rendah/menengah) dan IPTA/IPTS kekal ditutup sehingga Dimaklum kelak
- Sukan semasa sesi persekolahan
- Aktiviti kokurikulum bersemuka
- Sebarang bentuk perhimpunan sekolah
- Sebarang bentuk majlis atau program yang mengumpulkan lebih daripada 10 orang

5. Sukan

- Pertandingan sukan yang melibatkan perhimpunan penyokong / penonton yang ramai (stadium)
- Acara berkumpul diluar (outdoor) yang melebihi 10 orang contoh larian, kayuhan basikal, konvoi motosikal dan sebagainya
- Segala aktiviti sukan dalaman (indoor sports including gymnasiums)
- Kolam renang
- Sukan bersentuhan (Contact Sports) contoh ragbi, gusti, boxing, bola sepak, bola keranjang

6. Aktiviti Sosial

- Kenduri – kendara
- Majlis Berbuka Puasa
- Majlis perkahwinan dan sambutan ulang tahun atau sebagainya
- Rumah Terbuka
- Majlis-Majlis Sosial, kemasyarakatan & budaya (i.e ceramah, gotong royong lawatan dan seumpamanya)

7. Pengangkutan

- Kapal Persiaran

8. Perniagaan Berpremis / Penjajaan Tanpa Premis / Pasar Berbangunan / Pasar Tanpa Premis / Peruncitan / Serbaneka Makanan & Minuman

- Bilangan pelanggan yang terlalu ramai pada satu-satu masa (tertakluk kepada pengiraan radius jarak minimum 1m)
- Bazar Ramadan
- Bazar Hari Raya
- Karnival Jualan
- Bazar Gawai

9. Kemudahan penginapan berpusat pekerja (CLQ)/ hostel/ asrama pekerja di sektor pembuatan dan lain-lain sektor

- Terima pelawat
- Bersosial dan bersukan secara berkumpul
- Solat berjemaah/ Aktiviti aktiviti ibadah lain

10. Pemasangan dan penyenggaraan jentera (lif, eskalator, dandang dan lain-lain) bagi sektor perkhidmatan/ tower crane di tapak bina

- Menjalankan kerja secara berkumpul lebih dari 10 orang

11. Kedai Pakaian Dan Aksesori Fesyen

- Aktiviti Fitting Pakaian

12. Dobi (khusus dobi layan diri)

- Aktiviti melipat pakaian

13. Ceramah/Seminar/Kursus/Latihan secara bersemuka

14. Aktiviti Pensijilan Bagi Agrikomoditi



SENARAI AKTIVITI YANG TIDAK DIBENARKAN



15. Kedai gunting rambut dan salun kecantikan

16. Perbankan dan Perkhidmatan Kewangan

- Urus niaga mendapatkan jualan (sales and marketing activities) di luar premis institusi kewangan, atau kawasan awam, tidak dibenarkan buat masa ini sehingga diumumkan kelak

17. Pengurusan Perhutanan

- Ekopelancongan Hutan
- Latihan Perhutanan

18. Perlombongan Dan Pengkuarian

- Permohonan baharu bagi Peperiksaan Teori & Amali Pembedil (Peletupan)

19. Perladangan dan Pertanian

- Hari Bertemu Pelanggan
- Hari Jualan Barang Bekalan Ladang (BBL)
- Pesta makan buah-buahan
- Kursus/ Seminar
- Konvokesyen Institut Pertanian
- Lelongan jualan produk ternakan seperti ayam, telur, daging dan sebagainya

20. Perikanan

- Aktiviti perikanan rekreasi
- Pusat Taman Laut, pameran dan aquarium

21. Seni Kreatif

- Penggambaran filem
- Acara/Konsert/Program yang melibatkan orang awam di studio atau tempat awam

22. Kebudayaan Dan Kesenian

- Pameran Yang Melibatkan Interaksi Antara Pekarya Dan Pelawat

23. Pelancongan dan Perhotelan

- Penggunaan Fasiliti Hotel Seperti Surau, Gimnasium, Spa, Sauna, Lounge, Kolam Renang, Bilik Mesyuarat, Dewan Seminar, Bilik Latihan, Restoran dan Café (Bagi Tujuan Buffet)

Nota: Senarai Aktiviti setakat **7 Mei 2020** dan jenis aktiviti akan sentiasa dikemaskini dari semasa ke semasa.

Sumber: <https://www.pmo.gov.my/2020/05/sop-pembukaan-semula-sektor-ekonomi/>

SEKTOR MAKANAN



SEKTOR:

MAKANAN [Berpremis/Peruncitan/Serbaneka]

Merangkumi

BERPREMIS

1. Restoran
2. Medan Selera/Pusat Penjaja
3. Gerai Makan Tepi Jalan (Berbumbung)/Kiosk

PERUNCITAN SERBANEKA

1. Pasar Raya Mini
2. Kedai Runcit
3. Kedai Serbaneka

Aktiviti Tidak Dibenarkan

Sila rujuk kepada perkara yang disenaraikan dalam senarai aktiviti yang dilarang

Arahan Tetap

1. Tertakluk kepada peraturan JPBN dari masa ke semasa
2. Tertakluk kepada peraturan Pihak Berkuasa Tempatan dari masa ke semasa

Kategori	Waktu Dibenarkan	Waktu Operasi	Kapasiti Pekerja (%)
Restoran, Medan Selera/Pusat Penjaja, Gerai Makan Tepi Jalan (Berbumbung)/Kiosk	5 pagi – 12 malam	7 pagi – 10 malam	100
Pasar Raya Mini, Kedai Runcit, Kedai Serbaneka	7 pagi – 9 malam	8 pagi – 8 malam	

Aktiviti & Protokol

Tindakan

Penerangan Ringkas

Aktiviti & Protokol Am

Suhu badan pekerja	Mengambil dan merekod suhu badan pekerja pada awal waktu bekerja
Kawalan pelanggan dan penjarakan sosial	Premis perlu menyatakan dengan jelas bilangan pelanggan yang dibenarkan pada satu-satu masa untuk memenuhi keperluan penjarakan sosial
Perkhidmatan	Digalakkan menggunakan pembayaran secara elektronik
Topeng muka dan sanitasi tangan	<ol style="list-style-type: none"> Menggalakkan penggunaan topeng muka Mewajibkan penggunaan hand sanitiser berasaskan alkohol, atau menyediakan kawasan mencuci tangan dengan sabun
Pembersihan dan sanitasi	<ol style="list-style-type: none"> Menggalakkan penggunaan peralatan makan <i>biodegradable</i> (pakai-buang) Menggunakan cecair pencuci dengan kandungan <i>sodium hypochlorite</i> mengikut garis panduan Kementerian Kesihatan Malaysia (KKM)

Aktiviti & Protokol Khusus

Medan Selera/Pusat Penjaja:

- Susun atur meja, dengan jarak 2 meter antara meja bagi membolehkan penjarakan sosial sekurang-kurangnya 1 meter

Pasar Raya Mini, Kedai Runcit, Kedai Serbaneka:

- Penggunaan penanda di lantai, terutamanya di kawasan sesak seperti di kaunter pembayaran, bagi memastikan jarak 1 meter

Restoran

- Setiap meja dimuatkan tidak melebihi 4 orang semeja
- Susun atur meja, dengan jarak 2 meter antara meja bagi membolehkan penjarakan sosial sekurang-kurangnya 1 meter

PELAN LANTAI RESTORAN/KEDAI MAKAN

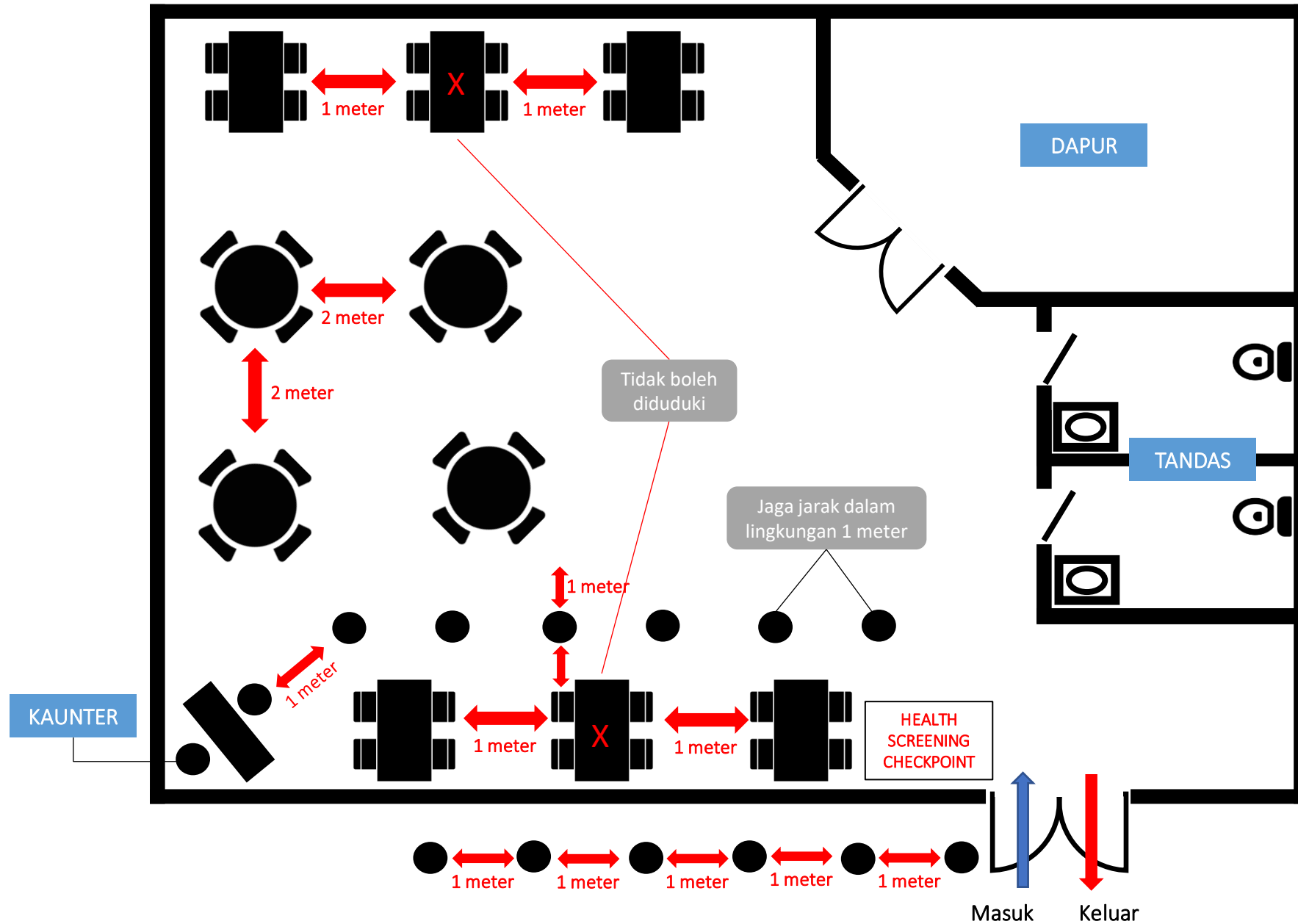



SEKTOR:

MAKANAN [Pasar Berbangunan & Pasar Tanpa Premis]

Merangkumi

1. Pasar Awam Berbumbung

Tanpa Premis

1. Pasar Segar Terkawal (Tanpa Premis)
2. Kenderaan Saji (FoodTruck)
3. Penjaja Beredar
4. Penjaja Tepi Jalan (Sementara)

Aktiviti Tidak Dibenarkan

Sila rujuk kepada perkara yang disenaraikan dalam senarai aktiviti yang dilarang

Arahan Tetap

1. Tertakluk kepada peraturan JPBN dari masa ke semasa
2. Tertakluk kepada peraturan Pihak Berkuasa Tempatan dari masa ke semasa

Kategori	Waktu Dibenarkan	Waktu Operasi	Kapasiti Pekerja (%)
Pasar Awam Berbumbung	5 pagi – 7 petang	6 pagi – 6 petang	100
Pasar segar terkawal	6 pagi – 12 tengahari	7 pagi – 11 pagi	100
Kenderaan saji, penjaja beredar, penjaja tepi jalan (sementara)	5 pagi – 12 malam	7 pagi – 10 malam	100

Tindakan

Penerangan Ringkas

Aktiviti & Protokol Am

Suhu badan pekerja	Merekod suhu badan pekerja sebelum mula bekerja
Penjarakan sosial	Memastikan keperluan penjarakan sosial dipatuhi (1meter)
Topeng muka dan sanitasi tangan	<ol style="list-style-type: none"> Mewajibkan penggunaan topeng muka Sanitasi tangan adalah diwajibkan ataupun kawasan mencuci tangan disediakan dengan sabun
Pembersihan dan sanitasi	<ol style="list-style-type: none"> Menggalakkan penggunaan peralatan makan pakai-buang Menggunakan cecair pencuci dengan kandungan <i>sodium hypochlorite</i> mengikut garis panduan Kementerian Kesihatan Malaysia (KKM)

Aktiviti & Protokol Khusus

Pasar Awam Berbumbung: Saringan Kesihatan
Membuat saringan kesihatan (suhu badan, Riwayat kontak dengan pesakit COVID) untuk semua pekerja tempatan & asing berpermit

Pasar Segar Terkawal: Jarak antara meja/gerai 2 meter

SEKTOR PERUNCITAN



SEKTOR:

PERUNCITAN

Merangkumi

1. Kedai perabot
2. Kedai emas
3. Kedai elektrik dan elektronik
4. Kedai buku & alat tulis
5. Kedai hardware
6. Makanan haiwan
7. Kedai Cermin Mata & Optik
8. Bengkel Kenderaan, Penyelenggaraan & Alat Ganti

Aktiviti Tidak Dibenarkan

Sila rujuk kepada perkara yang disenaraikan dalam senarai aktiviti yang dilarang

Arahan Tetap

- Tertakluk kepada peraturan JPBN dari masa ke semasa
- Tertakluk kepada peraturan Pihak Berkuasa Tempatan dari masa ke semasa

Kategori	Waktu Dibenarkan	Waktu Operasi	Kapasiti Pekerja (%)
Kedai perabot/emas/Elektrik/Elektronik, Bku & Alat Tulis Hardware, Makanan Haiwan, Cermin Mata & Optik	9 pagi – 9 malam	10 pagi – 8 malam	100
Bengkel Kenderaan, Penyelenggaraan & Alat Ganti	7 pagi – 10 malam	8 pagi – 9 malam	100

AKTIVITI & PROTOKOL

Tindakan

Penerangan Ringkas

Kebersihan premis

Proses nyah kuman dan pembersihan dilaksanakan 3 kali sehari dalam tempoh operasi.

Penggunaan hand sanitiser

Hand sanitiser disediakan di pintu masuk dan diwajibkan penggunaannya kepada kakitangan, pembekal dan pelanggan

Penjarakan sosial

- i. Memastikan penjarakan sosial 1 meter semasa berada di premis; dan
- ii. Menghadkan bilangan pelanggan berada di premis pada satu-satu masa.

Pemakaian face mask

Menggalakkan pekerja dan pelanggan memakai face mask semasa berada di dalam premis

Mengambil dan merekod suhu badan

Mengambil dan merekod suhu badan pekerja serta mengambil suhu badan pelanggan

Transaksi tanpa sentuhan

Digalakkan membuat bayaran secara elektronik



SEKTOR:

PERUNCITAN

Merangkumi

1. Kompleks membeli belah
2. Pasaraya/pasaraya besar
3. Departmental store
4. Farmasi/penjagaan diri
5. Butik/ kedai pakaian
6. Kedai serbaneka/mini mart

Aktiviti Tidak Dibenarkan

Sila rujuk kepada perkara yang disenaraikan dalam senarai aktiviti yang dilarang

Arahan Tetap

- Tertakluk kepada arahan JPBN dari masa ke semasa
- Tertakluk kepada peraturan Pihak Berkuasa Tempatan yang berkuatkuasa

Kategori	Waktu Dibenarkan	Waktu Operasi	Kapasiti Pekerja (%)
Kompleks membeli-belah, pasaraya/pasaraya besar, departmental store, farmasi/penjagaan diri, butik/kedai pakaian Kedai serbaneka/mini mart	8 pagi – 11 malam	10 pagi – 10 malam	100

Aktiviti & Protokol

Tindakan	Penerangan Ringkas
Kebersihan premis	<ol style="list-style-type: none"> i. Proses nyah kuman dan pembersihan dilaksanakan selepas operasi; dan ii. Proses nyah kuman dan pembersihan dilaksanakan 3 kali sehari dalam tempoh operasi terutamanya di kawasan umum seperti surau, tandas, stor, pejabat dan kaunter
Pengurusan pelanggan	<ol style="list-style-type: none"> i. Menghad laluan keluar masuk pelanggan ke premis; ii. Meminima kemasukan pelanggan ke dalam premis pada satu-satu masa tertakluk kepada saiz premis; dan iii. Melaksana Program Kesedaran Awam.
Saringan kesihatan	Memastikan semua staf, pembekal dan pelanggan melalui proses saringan suhu badan.
Penggunaan hand sanitiser	Hand sanitiser disediakan di pintu masuk dan diwajibkan penggunaannya kepada kakitangan, pembekal dan pelanggan
Pemakaian face mask	Mewajibkan pemakaian face mask oleh pekerja setiap masa.
Pemantauan dan pematuhan	<ol style="list-style-type: none"> i. Menyelaras dan memantau supaya semua peraturan dipatuhi oleh pekerja dan pelanggan. ii. Meningkatkan kesedaran tentang kebersihan premis dan pekerja
Penjarakan sosial	Memastikan penjarakan sosial 1 meter sepanjang masa.
Transaksi tanpa sentuhan	Digalakkan membuat bayaran secara elektronik



SEKTOR:

PERUNCITAN

Merangkumi

1. Dobi (Termasuk Layan Diri)
2. Kedai pakaian dan Aksesori fesyen

Aktiviti Tidak Dibenarkan

Sila rujuk kepada perkara yang disenaraikan dalam senarai aktiviti yang dilarang

Arahan Tetap

- Tertakluk kepada peraturan JPBN dari masa ke semasa
- Tertakluk kepada peraturan Pihak Berkuasa Tempatan dari masa ke semasa

Kategori	Waktu Dibenarkan	Waktu Operasi	Kapasiti Pekerja (%)
Dobi (termasuk layan diri)	8 pagi – 10 malam	9 pagi -10 malam	100
Kedai pakaian dan Aksesori fesyen			

Aktiviti & Protokol

Tindakan	Penerangan Ringkas
Kebersihan premis	Proses nyah kuman dan pembersihan dilaksanakan 3 kali sehari dalam tempoh operasi.
Penggunaan hand sanitiser	Hand sanitiser disediakan di pintu masuk dan diwajibkan penggunaannya kepada kakitangan, pembekal dan pelanggan
Penjarakan sosial	Memberi tugas kepada sekurang-kurangnya seorang pekerja untuk: <ol style="list-style-type: none"> i. Memastikan penjarakan sosial 1 meter semasa berada di premis; ii. Menghadkan bilangan pelanggan berada di premis pada satu-satu masa; dan iii. Tiada kemudahan Wi-fi disediakan dalam tempoh PKP
Pemakaian face mask	Menggalakkan pelanggan memakai face mask semasa berada di dalam premis
Mengambil dan merekod suhu badan	Mengambil dan merekod suhu badan pekerja
Transaksi tanpa sentuhan	Digalakkan membuat bayaran secara elektronik



SEKTOR:

PERUNCITAN

Merangkumi

Other Specialty Retail Store
Stesen minyak

Aktiviti Tidak Dibenarkan

Sila rujuk kepada perkara yang disenaraikan dalam senarai aktiviti yang dilarang

Arahan Tetap

- Tertakluk kepada arahan JPBN dari masa ke semasa
- Tertakluk kepada peraturan Pihak Berkuasa Tempatan yang berkuatkuasa

Waktu Dibenarkan	Waktu Operasi	Kapasiti Pekerja (%)
7 pagi – 7 malam	7 pagi – 7 malam	100

Aktiviti & Protokol

Tindakan

Penerangan Ringkas

Kebersihan premis

Proses nyah kuman di premis dilaksanakan 3 kali sehari dalam tempoh operasi dan pump nozzle dinyah kumah secara kerap

Penggunaan hand sanitizer

Menggalakkan penggunaan hand sanitizer

Penjarakan sosial

- Memastikan penjarakan sosial 1 meter semasa berada di premis; dan
- Menghadkan bilangan pelanggan berada di premis pada satu-satu masa.

Pemakaian face mask

Menggalakkan pekerja dan pelanggan memakai face mask semasa berada di dalam premis

Mengambil dan merekod suhu badan

Mengambil dan merekod suhu badan pekerja serta mengambil suhu badan pelanggan

Transaksi tanpa sentuhan

Digalakkan membuat bayaran secara elektronik

Tindak balas keselamatan

Syarikat perlu mewujudkan Jawatankuasa Tindak Balas Menangani COVID-19 bagi penyediaan dan pelaksanaan tatacara mengurus kes-kes jangkitan COVID-19

**SEKTOR KEBERSIHAN, PENGURUSAN STRATA
&
BERKAITAN MLGH dan KPKT**



SEKTOR:

KEBERSIHAN

Waktu Dibenarkan	7.00pagi-7.00petang (Lebih masa dibenarkan dengan kelulusan)	Waktu Operasi	9.00pagi-5.00petang	Kapasiti	100 %
-------------------------	---	----------------------	---------------------	-----------------	-------

Merangkumi

Pembangunan kemudahan pengurusan sisa pepejal:

- Pembinaan tapak pelupusan sisa pepejal sanitari;
- Pembinaan stesen pemindahan sisa pepejal;
- Penutupan selamat tapak pelupusan;
- Pembinaan kemudahan rawatan sisa pepejal seperti Insinerator, *Anaerobic Digester (AD)*, kemudahan pengkomposan, *Material Recovery Facility (MRF)* dan sebagainya; dan
- Pembinaan fasiliti-fasiliti infrastruktur lain seperti jalan masuk tapak pelupusan, menaiktaraf kemudahan tapak pelupusan dan sebagainya.

Aktiviti Tidak Dibenarkan

Sila rujuk kepada perkara yang disenaraikan dalam senarai aktiviti yang dilarang

Arahan Tetap

- Tertakluk kepada arahan JPBN dari masa ke semasa
- Sentiasa mematuhi SOP berkaitan projek pembinaan yang dikeluarkan oleh pihak Kerajaan Persekutuan dari semasa ke semasa.
- Mematuhi **Garis Panduan Amalan Langkah Pencegahan COVID-19 di Tapak Bina Bil. 1/2020** yang dikeluarkan oleh Lembaga Pembangunan Industri Pembinaan Malaysia (CIDB)

Aktiviti & Protokol

<u>Tindakan</u>	<u>Penerangan Ringkas</u>
Penjarakan sosial	Memastikan penjarakan sosial 1 meter setiap masa di tapak bina.
Penggunaan <i>hand sanitizer</i>	Menyediakan hand sanitizer atau kawasan mencuci tangan dengan sabun
Mengambil dan merekod suhu badan pekerja	Mengambil dan merekod suhu badan pekerja pada awal waktu bekerja (melebihi suhu badan 37.5 darjah celcius tidak dibenarkan masuk)
Pembersihan dan sanitasi pejabat mengikut saranan KKM	Menggunakan cecair pencuci yang sesuai, setiap hari (sebelum atau selepas operasi)
Mesyuarat Tapak	Dibenarkan dengan penjarakan sosial 1 meter
Penggunaan topeng muka	Mewajibkan pemakaian topeng muka kepada pekerja
Penggunaan jentera dan kenderaan	Pelaksanaan sanitasi sebelum masuk dan keluar tapak bina.



SEKTOR:

KESELAMATAN

Waktu Dibenarkan

8.00pagi-
4.30petang

Waktu Operasi

Tapak projek
8.00pagi-
4.30petang

Kapasiti

Dihadkan

Merangkumi

Urusan Pemeriksaan Dan Pemantauan:

- Pemeriksaan Pengeluaran Sokongan CCC/OP
- Projek Pembangunan Jabatan
- Perakuan Bomba
- Penyiasatan Kebakaran

Aktiviti Tidak Dibenarkan

Sila rujuk kepada perkara yang disenaraikan dalam senarai aktiviti yang dilarang

Arahan Tetap

- Tertakluk kepada arahan JPBN dari masa ke semasa
- Perlu sentiasa mematuhi SOP KKM dan CIDB
- Perlu sentiasa mematuhi *Safe Work Instruction* – MCO (MKN & KKM)

Aktiviti & Protokol

Tindakan

Protokol Pencegahan Penyakit & Sekatan

Keselamatan tapak

Penyelenggaraan tapak

Penerangan Ringkas

- Penyediaan protokol di tempat kerja yang meliputi pengawasan penyakit dan pencegahan penyebaran jangkitan mengikut saranan KKM.
- Sekatan jumlah perkumpulan (maksimum 5).

- Kawalan kemasukan ke tapak
- Menyediakan alat saringan suhu badan atau thermal scanner
- (suhu badan 37.5 darjah celcius dan ke atas tidak dibenarkan masuk)
- Melaksanakan saringan umum bagi mengesan gejala berkaitan COVID-19 seperti demam, batuk, sakit tekak atau sesak nafas.
- Saringan perlu dilakukan di pintu masuk projek
- Menyediakan hand sanitizer
- Mewajibkan pemakaian topeng muka
- Memastikan penjarakan sosial 1 meter setiap masa

- Memastikan tapak projek selamat dan bersih untuk pekerja dan persekitaran



SEKTOR:

PEMBINAAN

Waktu Dibenarkan

Seperti biasa

Waktu Operasi

Seperti biasa

Kapasiti

100 %

Merangkumi

Seluruh rangkaian sektor pembinaan perumahan di bawah JPN, PRIMA, SPNB, PPAM, Bahagian Pembangunan KPKT, HDC and MLGH yang telah mendapat permit dan lesen pembangunan.

Aktiviti Tidak Dibenarkan

Sila rujuk kepada perkara yang disenaraikan dalam senarai aktiviti yang dilarang

Arahan Tetap

- Tertakluk kepada arahan JPBN dari masa ke semasa
- Mengikut SOP KKM dan CIDB serta MKN bagi projek yang diluluskan

Aktiviti & Protokol

Tindakan

Penerangan Ringkas

Rumah pekerja di tapak

- Mengambil suhu badan pekerja (suhu badan 37.5 darjah celsius dan ke atas tidak dibenarkan masuk)
- Mewajibkan pemakaian topeng muka
- Menyediakan hand sanitizer
- Kawalan pergerakan hanya dalam kawasan pembinaan
- Sentiasa kawalan jarak dan pembersihan kawasan
- Memastikan penjarakan sosial 1 meter setiap masa

Penghantaran bahan

- Kawalan pergerakan pemandu dan kenderaan di kawasan penerimaan

Pembuangan bahan buangan

- Bahan buangan di kawasan buangan dikawal selia oleh pekerja binaan
- Lori sampah hanya mengutip tanpa turun

Simptom ditemui

Pekerja dikenal pasti ada simptom selepas pengambilan suhu atau bergejala diletakkan di bawah jagaan sendiri dan dirujuk ke pihak klinik kesihatan atau hospital

Pelawat

Menggalakkan:

- Pengambilan suhu badan (suhu badan 37.5 darjah celsius dan ke atas tidak dibenarkan masuk)
- Menyediakan hand sanitizer
- Mewajibkan pemakaian topeng muka



SEKTOR:

PENGURUSAN STRATA

Waktu Dibenarkan

8.00pagi-
5.00petang

Waktu Operasi

Jika terdapat keperluan

Kapasiti

100 %

Merangkumi

- | | |
|--|--|
| 1) Pengoperasian Pejabat Pengurusan | 5) Perlindungan Pekerja dan Pembersihan |
| 2) Mesyuarat J/kuasa | 6) Langkah-Langkah Pencegahan |
| 3) Pengurusan Pos/ Courier/ Pekerja Penghantaran | 7) Pengurusan Penghuni |
| 4) Pengurusan Penyenggaraan Kerosakan | 8) Urusan pindah masuk atau keluar bagi penyewa sahaja. |
| | 9) Urusan pengubahsuaian bagi skim komersil & landed strata sahaja). |

Aktiviti Tidak Dibenarkan

Sila rujuk kepada perkara yang disenaraikan dalam senarai aktiviti yang dilarang

Arahan Tetap

- Tertakluk kepada arahan JPBN dari masa ke semasa
- Mengikut SOP KKM dan MLGH

Aktiviti & Protokol

Tindakan

Penerangan Ringkas

Penjarakan sosial

- Memastikan penjarakan sosial 1 meter

Pelawat

- Menggalakkan penggunaan hand sanitizer atau menyediakan kawasan mencuci tangan dengan sabun sebelum menekan butang lif/pemegang tangga/memasuki bangunan Semakan suhu badan (suhu badan 37.5 darjah celcius dan ke atas tidak dibenarkan masuk) Mewajibkan pemakaian topeng muka

Perkhidmatan Penghantaran

- Dibenarkan menghantar pesanan/ barang setakat pondok/Kaunter Kawalan Keselamatan /Tempat yang ditetapkan oleh JMB/MC/ Pengurus Harta/

SEKTOR KESIHATAN



SEKTOR:

KESIHATAN

Waktu
Dibenarkan

24 jam

Waktu
Operasi

Berjadual

Kapasiti

100 %

Merangkumi

- Hospital & Klinik
- Klinik Pergigian
- Kedai Farmasi
- Pusat Diagnostik
- Fasiliti Perubatan Tradisional dan Komplementari
- Pusat Jagaan
- Pusat Bersalin
- Pusat Fisioterapi/Rehabilitasi
- Pusat Dialisis
- Optometri
- Makmal Perubatan

Aktiviti Tidak Dibenarkan

- Pusat Estetik
- Pusat Urut
- Pusat refleksologi

Arahan Tetap

- Tertakluk kepada arahan JPBN dari masa ke semasa
- Sentiasa memakai alat perlindungan diri apabila berurusan dengan pelanggan

Aktiviti & Protokol

Tindakan

Penjarakan sosial

Penerangan Ringkas

- Wujudkan sistem temujanji secara online (telefon/WA/emel).
- Tidak menggalakkan pelanggan walk-in kecuali kecemasan.
- Pastikan penjarakan antara pelanggan adalah 1 meter antara satu sama lain.
- Menghadkan bilangan pelanggan di dalam premis pada satu-satu masa.
- Menghadkan kehadiran pengiring kecuali untuk anak kecil atau warga tua yang memerlukan bantuan

**SEKTOR:****KESIHATAN****Waktu
Dibenarkan**

24 jam

**Waktu
Operasi**

Berjadual

**Kapasiti
Pekerja**

100 %

Merangkumi

- Hospital & Klinik
- Klinik Pergigian
- Kedai Farmasi
- Pusat Diagnostik
- Fasiliti Perubatan Tradisional dan Komplimentari
- Pusat Jagaan
- Pusat Bersalin
- Pusat Fisioterapi/Rehabilitasi
- Pusat Dialisis
- Optometri
- Makmal Perubatan

Aktiviti Tidak Dibenarkan

- Pusat Estetik
- Pusat Urut
- Pusat refleksologi

Arahan Tetap

- Tertakluk kepada arahan JPBN dari masa ke semasa
- Sentiasa memakai alat perlindungan diri apabila berurusan dengan pelanggan

Aktiviti & Protokol**Tindakan**

Kebersihan diri

Pemantauan status
kesihatan
pekerja/petugas**Penerangan Ringkas**

- Pelanggan yang masuk ke premis perlu disaring suhu badan.
- Jika pelanggan tidak sihat, nasihat untuk mendapatkan rawatan di fasiliti kesihatan.
- Menghadkan bilangan pintu masuk ke premis supaya pergerakan keluar masuk pelanggan boleh dikawal.
- Maklumkan risiko jangkitan COVID-19 kepada warga kerja.
- Pantau dan rekod status kesihatan warga kerja setiap kali masuk bertugas.
- Pantau kadar ketidakhadiran warga kerja.



SEKTOR:

KESIHATAN

Waktu
Dibenarkan

24 jam

Waktu
Operasi

Berjadual

Kapasiti
Pekerja

100 %

Merangkumi

- Hospital & Klinik
- Klinik Pergigian
- Kedai Farmasi
- Pusat Diagnostik
- Fasiliti Perubatan Tradisional dan Komplimentari
- Pusat Jagaan
- Pusat Bersalin
- Pusat Fisioterapi/Rehabilitasi
- Pusat Dialisis
- Optometri
- Makmal Perubatan

Aktiviti Tidak Dibenarkan

- Pusat Estetik
- Pusat Urut
- Pusat refleksologi

Arahan Tetap

- Tertakluk kepada arahan JPBN dari masa ke semasa
- Sentiasa memakai alat perlindungan diri apabila berurusan dengan pelanggan

Aktiviti & Protokol

Tindakan

Perlindungan diri

Penerangan Ringkas

- Menyediakan keperluan perlindungan diri (seperti 3 ply surgical mask dan hand sanitiser).
- Memberi 3 ply surgical mask kepada pelanggan yang bergejala demam selesema. Memberi saringan Covid-19 berdasarkan garis panduan yang terkini.
- Jangan benarkan pelanggan yang bergejala masuk ke premis (selain hospital atau klinik) dan nasihatkannya untuk mendapatkan rawatan di fasiliti kesihatan
- Menukar alat perlindungan diri (PPE) apabila tercemar.



SEKTOR:

KESIHATAN

Waktu
Dibenarkan

24 jam

Waktu
Operasi

Berjadual

Kapasiti
Pekerja

100 %

Merangkumi

- Hospital & Klinik
- Klinik Pergigian
- Kedai Farmasi
- Pusat Diagnostik
- Fasiliti Perubatan Tradisional dan Komplimentari
- Pusat Jagaan
- Pusat Bersalin
- Pusat Fisioterapi/Rehabilitasi
- Pusat Dialisis
- Optometri
- Makmal Perubatan

Aktiviti Tidak Dibenarkan

- Pusat Estetik
- Pusat Urut
- Pusat refleksologi

Arahan Tetap

- Tertakluk kepada arahan JPBN dari masa ke semasa
- Sentiasa memakai alat perlindungan diri apabila berurusan dengan pelanggan

Aktiviti & Protokol

Tindakan

Kebersihan persekitaran

Penerangan Ringkas

- Pastikan fasiliti sentiasa bersih, khususnya tempat yang kerap digunakan pelanggan termasuk bilik air dan tandas.
- Lakukan disinfeksi permukaan yang kerap disentuh sekurang-kurangnya dua kali sehari.
- Pastikan bahan buangan klinikal diuruskan dengan betul.
- Sediakan hand sanitizer/sabun bagi pelanggan mencuci tangan.

Ventilasi

- Memastikan aliran ventilasi di premis adalah baik.
- Elakkan penggunaan ruang tertutup seperti pantri dan surau. Sentiasa pastikan jarak selamat.



SEKTOR:

KESIHATAN

Waktu
Dibenarkan

24 jam

Waktu
Operasi

Berjadual

Kapasiti
Pekerja

100 %

Merangkumi

- Hospital & Klinik
- Klinik Pergigian
- Kedai Farmasi
- Pusat Diagnostik
- Fasiliti Perubatan Tradisional dan Komplimentari
- Pusat Jagaan
- Pusat Bersalin
- Pusat Fisioterapi/Rehabilitasi
- Pusat Dialisis
- Optometri
- Makmal Perubatan

Aktiviti Tidak Dibenarkan

- Pusat Estetik
- Pusat Urut
- Pusat refleksologi

Arahan Tetap

- Tertakluk kepada arahan JPBN dari masa ke semasa
- Sentiasa memakai alat perlindungan diri apabila berurusan dengan pelanggan

Aktiviti & Protokol

Tindakan

Kebersihan diri

Penerangan Ringkas

- Setelah selesai bertugas, buang alat perlindungan diri (PPE) pakai buang ke dalam tong sampah bertutup. Masukkan kot makmal yang dipakai dan PPE kitar semula ke dalam beg bertutup untuk dicuci.
- Mandi dan tukar baju seurus tiba di rumah.

SEKTOR PEMBENTUNGAN



SEKTOR:

PEMBETUNGAN

Waktu Dibenarkan	8.30pagi-5.30petang (Pejabat) Kecuali bagi kerja-kerja kecemasan	Waktu Operasi	9.00pagi-5.30petang	Kapasiti	100 %
-------------------------	---	----------------------	---------------------	-----------------	-------

Merangkumi

- Pengoperasian Loji Rawatan Kumbahan Awam
- Penyelenggaraan, pembaikan dan membaikpulih paip pembetung
- Kerja-kerja penyelenggaraan di Loji Rawatan Kumbahan Awam
- Tapak pembinaan sistem pembetungan
- Operasi pejabat

Aktiviti Tidak Dibenarkan

Sila rujuk kepada perkara yang disenaraikan dalam senarai aktiviti yang dilarang

Arahan Tetap

- Tertakluk kepada arahan JPBN dari masa ke semasa
- Tertakluk kepada dan mematuhi kawalan kesihatan yang dikeluarkan oleh Kementerian Kesihatan Malaysia

Aktiviti & Protokol

Tindakan

Penerangan Ringkas

Penjarakan sosial	<ul style="list-style-type: none"> • Memastikan penjarakan sosial 1 meter dalam semua aktiviti
Penggunaan <i>hand sanitizer</i>	<ul style="list-style-type: none"> • Mewajibkan penggunaan <i>hand sanitizer</i> atau menyediakan kawasan mencuci tangan dengan sabun
Mengambil dan merekod suhu badan pekerja	<ul style="list-style-type: none"> • Mengambil dan merekod suhu badan pekerja pada awal waktu bekerja • Pekerja yang mempunyai suhu badan 37.5°C ke atas atau menunjukkan sebarang simptom hendaklah dirujuk ke hospital yang berdekatan
Penggunaan PPE	<ul style="list-style-type: none"> • Penggunaan topeng muka berdasarkan saranan Kementerian Kesihatan Malaysia • Pemakaian PPE yang bersesuaian dengan SOP perkhidmatan
Nyahkuman dan sanitasi	<ul style="list-style-type: none"> • Proses nyahkuman dan sanitasi harus berdasarkan garis panduan Kementerian Kesihatan Malaysia
Had maksima ketika mesyuarat dan lawatan tapak	<ul style="list-style-type: none"> • Menghadkan bilangan ahli di dalam mesyuarat dan lawatan tapak. Tindakan 1 hingga 4 perlu dipatuhi untuk mesyuarat dan lawatan tapak.

SEKTOR PERPUSTAKAAN



SEKTOR:

PERPUSTAKAAN (PERPUSTAKAAN AWAM)

**Waktu
Dibenarkan**

10.00pagi-
5.00petang

**Waktu
Operasi**

10.00pagi-
5.00petang

**Kapasiti
Pekerja**

50 %
(secara
giliran)

Merangkumi

- Perpustakaan Awam Pihak Berkuasa Tempatan

Aktiviti Tidak Dibenarkan

- Sila rujuk kepada perkara yang disenaraikan dalam senarai aktiviti yang dilarang

Arahan Tetap

- Tertakluk kepada arahan JPBN dari masa ke semasa
- Tertakluk kepada peraturan KKM

Aktiviti & Protokol

Tindakan

Penerangan Ringkas

Penjarakan sosial

Memastikan penjarakan sosial 1 meter bagi pelawat sepanjang masa.

Penggunaan *hand sanitizer*

Mewajibkan penggunaan hand sanitizer bagi pekerja dan pelawat.

Pelupusan topeng muka

Topeng muka dibuang ke dalam tong sampah bertutup.

Mengambil dan merekod maklumat peribadi termasuk suhu badan pekerja

Mengambil dan merekod maklumat peribadi termasuk suhu badan pekerja sebelum beroperasi.

Pemakaian topeng muka

Digalakkan pemakaian untuk semua pelawat atas tanggungan pelawat sendiri, manakala pekerja diwajibkan pemakaian.

Pembersihan dan sanitasi tempat

Menggunakan cecair pencuci yang dibenarkan atas tanggungan pemilik.

Bilangan pelawat

Tertakluk kepada keluasan premis dan penjarakan sosial yang dibenarkan pada satu-satu masa mengikut premis.



SEKTOR:

PERPUSTAKAAN (PERPUSTAKAAN DESA)

Waktu
Dibenarkan

10.00pagi-
5.00petang

Waktu
Operasi

10.00pagi-
5.00petang

Kapasiti
Pekerja

100 %

Merangkumi

- Perpustakaan Desa Pihak Berkuasa Tempatan

Aktiviti Tidak Dibenarkan

- Sila rujuk kepada perkara yang disenaraikan dalam senarai aktiviti yang dilarang

Arahan Tetap

- Tertakluk kepada arahan JPBN dari masa ke semasa
- Tertakluk kepada peraturan KKM

Aktiviti & Protokol

Tindakan

Penerangan Ringkas

Penjarakan sosial

Memastikan penjarakan sosial 1 meter bagi pelawat sepanjang masa.

Penggunaan *hand sanitizer*

Mewajibkan penggunaan hand sanitizer bagi pekerja dan pelawat.

Pelupusan topeng muka

Topeng muka dibuang ke dalam tong sampah bertutup.

Mengambil dan merekod maklumat peribadi termasuk suhu badan pekerja

Mengambil dan merekod maklumat peribadi termasuk suhu badan pekerja sebelum beroperasi.

Pemakaian topeng muka

Digalakkan pemakaian untuk semua pelawat atas tanggungan pelawat sendiri, manakala pekerja diwajibkan pemakaian.

Pembersihan dan sanitasi tempat

Menggunakan cecair pencuci yang dibenarkan atas tanggungan pemilik.

Bilangan pelawat

Tertakluk kepada keluasan premis dan penjarakan sosial yang dibenarkan pada satu-satu masa mengikut premis.



SEKTOR:

PERPUSTAKAAN (Perpustakaan Bergerak)

Waktu Dibenarkan	7.00pagi-7.00petang	Waktu Operasi	8.00pagi-5.00petang	Kapasiti Pekerja	50 % (secara giliran)
-------------------------	---------------------	----------------------	---------------------	-------------------------	-----------------------

Merangkumi

Perpustakaan Bergerak

Aktiviti Tidak Dibenarkan

Sila rujuk kepada perkara yang disenaraikan dalam senarai aktiviti yang dilarang

Arahan Tetap

- Tertakluk kepada arahan JPBN dari masa ke semasa
- Tertakluk kepada peraturan KKM
- Tertakluk kepada peraturan KPM

Aktiviti & Protokol

<u>Tindakan</u>	<u>Penerangan Ringkas</u>
Penjarakan sosial	Memastikan penjarakan sosial 1 meter bagi pelawat sepanjang masa.
Penggunaan <i>hand sanitizer</i>	Mewajibkan penggunaan hand sanitizer bagi pekerja dan pelawat.
Pelupusan topeng muka	Topeng muka dibuang ke dalam tong sampah bertutup.
Mengambil dan merekod maklumat peribadi termasuk suhu badan pekerja	Mengambil dan merekod maklumat peribadi termasuk suhu badan pekerja sebelum beroperasi.
Pemakaian topeng muka	Digalakkan pemakaian untuk semua pelawat atas tanggungan pelawat sendiri, manakala pekerja diwajibkan pemakaian.
Pembersihan dan sanitasi tempat	Menggunakan cecair pencuci yang dibenarkan atas tanggungan pemilik.
Bilangan pelawat	Tertakluk kepada keluasan premis dan penjarakan sosial yang dibenarkan pada satu-satu masa mengikut premis.